



HOSHIZAKI

ADVANCE SBU15GLE

Abatidor/ultracongelador



GAMMA DE PRODUCTOS: ADVANCE SBU 15

NÚMERO DE ARTÍCULO: 975780515

PAÍS DE ORIGEN: ITALIA

ADVANCE SBU15GLE es un abatidor/ultracongelador que cumple con la normativa HACCP, diseñado para bandejas 1/1 GN y/o EN 600 x 400 mm (máximo 5 bandejas). Cuenta con una capacidad de abatimiento/congelación de 18/10 kg. Incorpora un panel de control con pantalla segmentada que permite una navegación simple y rápida. Puedes utilizar los programas favoritos preestablecidos o almacenar ciclos personalizados. Las patas son ajustables de 75 a 108 mm.

- Panel de control digital con pantalla segmentada para una navegación simple y rápida
- Puerto USB para descargar los datos del registro de enfriamiento
- Incluye una sonda para un control preciso de la temperatura en el núcleo
- Alarmas HACCP: en caso de un corte de suministro eléctrico o si se supera un límite de temperatura, se activará una alarma audiovisual
- Sistema de refrigeración de clase climática 5 que soporta temperaturas ambiente de hasta +40 °C
- Mantenimiento sencillo con acceso al condensador sin necesidad de herramientas
- Estante de alambre extraíble para bandejas 1/1 GN y/o EN 600 x 400 mm
- Número máximo de bandejas: 5
- Fácil acceso a la sección del ventilador para una limpieza óptima
- Bandeja de recogida del agua de desescarche ubicada bajo el equipo
- Puerta con bisagras a la derecha
- Puerta reversible
- Junta magnética de la puerta extraíble



1 / 1 GN

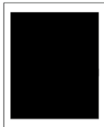

600 x 400 EN

ACCESORIOS INCLUIDOS

N/A

EXTRAS OPCIONALES

N/A

PERÍODO DE GARANTÍA

2 años en piezas y mano de obra

EXTERIOR

Acero inoxidable AISI 304

INTERIOR

Acero inoxidable AISI 304

Tipo de refrigerante: R290 / Refrigerante: 0,21 kg / Equivalente de CO2: 0,63 kg

Consumo de energía - Refrigeración
(kWh/kg)

0,07 kWh/kg

Consumo de energía - Congelación
(kWh/kg)

0,27 kWh/kg

CERTIFICACIONES





HOSHIZAKI

ADVANCE SBU15GLE

ESPECIFICACIONES TÉCNICAS

Sistema de refrigeración	Tamaño de bandeja GN	Número máximo de bandejas	Rango de temperatura	Fuente de alimentación	Clase climática	Potencia frigorífica (a -25°C)	Capacidad de enfriamiento (de +70°C à +3° en 90 min.)	Capacidad de congelación (de +70°C à -18° en 4 horas)
Built-in cooling system	1/1 GN / 400 x 600 mm EN	5	-40/+10°C	230V, 50Hz	5	880 W	18 kg	10 kg

Nivel de sonido	Peso neto	Profundidad máxima de bandejas gastronorm, GN/EN	Distancia desde la base hasta la primera guía	Distancia desde el techo hasta la guía superior	Distancia entre posiciones de guías, GN/EN	Altura incluyendo piernas (mínimo)	Altura incluyendo patas (máximo)	Dimensiones internas (An x Pr x Al)	Dimensiones externas (A x P x A)
60 dB(A)	85 kg	325/400	38 mm	48 mm	530/600	842 mm	875 mm	620 mm x 590 mm x 375 mm	746,5 mm x 706 mm x 767 mm

ESPECIFICACIONES DE ENVÍO

Dimensiones en caja (A x P x A)	Volumen (en caja)	Peso bruto
810 mm x 770 mm x 1.040 mm	0,649 m3	95 kg

Descargo de responsabilidad: Se ha realizado todo el esfuerzo necesario para asegurar que la información contenida en esta ficha técnica sea precisa en el momento de su publicación. Hoshizaki Europe BV no asume ninguna responsabilidad por errores tipográficos u omisiones, ni por cualquier interpretación errónea de la información contenida en la publicación, y se reserva el derecho de realizar cambios sin previo aviso.



HOSHIZAKI

Hoshizaki Belgium info@hoshizaki.nl
Hoshizaki Danmark info@hoshizaki.dk
Hoshizaki Deutschland vertrieb@hoshizaki.de
Hoshizaki France info@hoshizaki.fr
Hoshizaki Iberia info@hoshizaki.es
Hoshizaki Italia commerciale@hoshizaki.it
Hoshizaki Middle East sales.ex@hoshizaki-europe.com

Hoshizaki Netherlands info@hoshizaki.nl
Hoshizaki Norge salg@hoshizaki.no
Hoshizaki Sverige orderSE@hoshizaki.dk
Hoshizaki UK uksales@hoshizaki.uk
Países exportadores sales.ex@hoshizaki-europe.com
Otros países sales.ex@hoshizaki-europe.com

www.hoshizaki.es



HOSHIZAKI

ADVANCE SBU15GLE

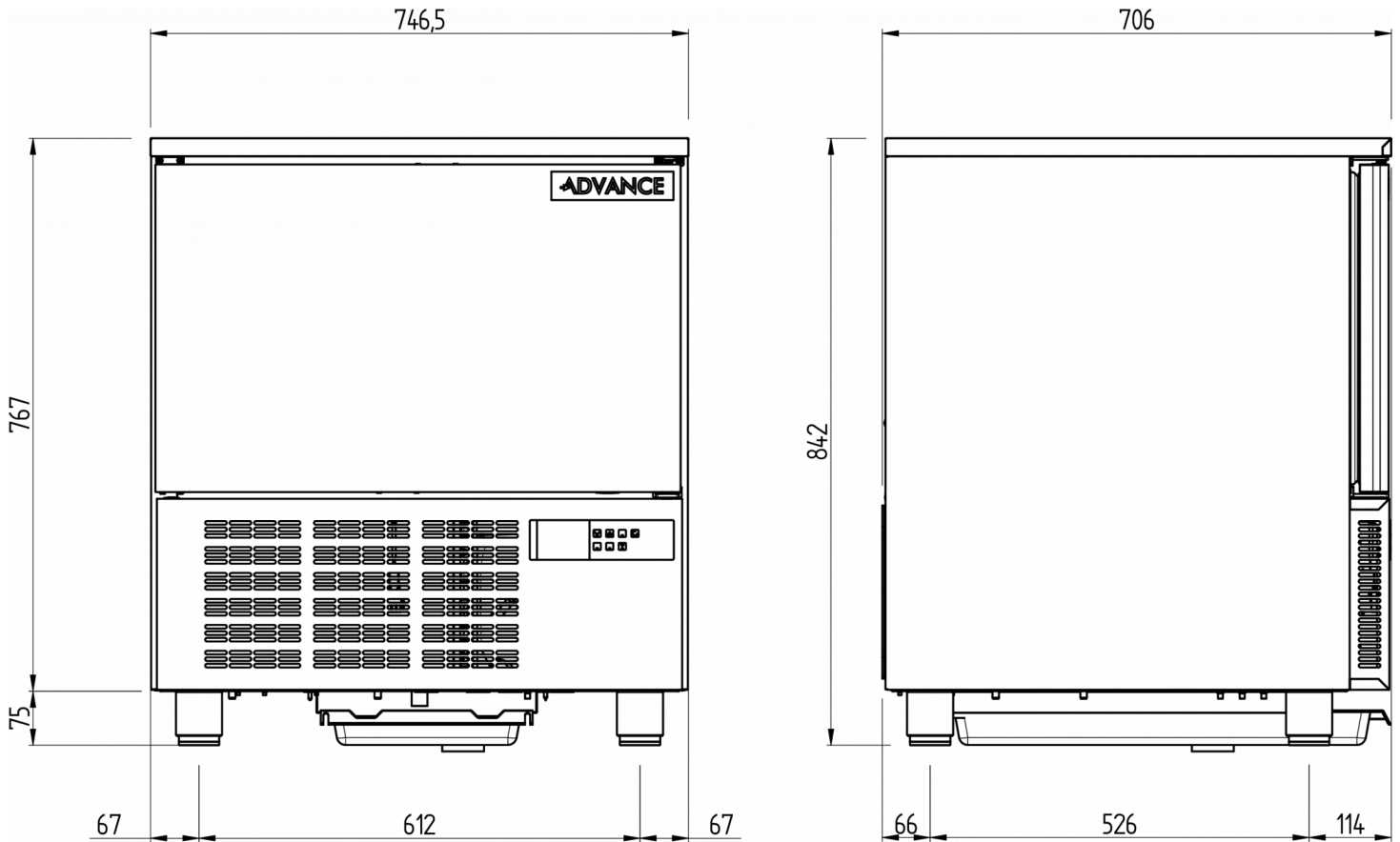

HOSHIZAKI

Hoshizaki Belgium info@hoshizaki.nl
Hoshizaki Danmark info@hoshizaki.dk
Hoshizaki Deutschland vertrieb@hoshizaki.de
Hoshizaki France info@hoshizaki.fr
Hoshizaki Iberia info@hoshizaki.es
Hoshizaki Italia commerciale@hoshizaki.it
Hoshizaki Middle East sales.ex@hoshizaki-europe.com

Hoshizaki Netherlands info@hoshizaki.nl
Hoshizaki Norge salg@hoshizaki.no
Hoshizaki Sverige orderSE@hoshizaki.dk
Hoshizaki UK uksales@hoshizaki.uk
Países exportadores sales.ex@hoshizaki-europe.com
Otros países sales.ex@hoshizaki-europe.com

www.hoshizaki.es