



# HOSHIZAKI

## PREMIER TK150 CO2 1N BK NF

Technische kitmodule voor  
snelkoeler/vriezer



### TOEBEHOREN INBEGREPEN

N.V.T.

### OPTIONELE EXTRA'S

- Verdamperbumper \*
- Afstandsbediening \*
- Ozongenerator \*
- Houten kratverpakking \*
- Houten kooiverpakking \*

\* Optionele extra's moeten worden gespecificeerd bij het plaatsen van de bestelling

PRODUCT SERIE: TECHNICAL KITS  
ARTIKELNUMMER: 5LMA6GQRH-N1ALBC  
LAND VAN OORSPRONG: ITALIË

PREMIER TK150 CO2 1N BK NF is een technische kit voor een verrijdbaar snelkoel-/vriessysteem.

Koel-/vriescapaciteit van 150/100 kg. Het beschikt over een gebruiksvriendelijk 7-inch touchscreen-display.

De module is uitgerust met een controller, een verwarmde kernsonde, Ethernet-poort, USB-poort, lekbak en poten. Kan verbonden worden met wifi.

- Voor aansluiting op een extern koelsysteem en compatibel met CO2-koelmiddel.
- Koelen, invriezen, conserveren, voorkoelen, harden van ijs, vissanering, flessenkoeling, bankettoepassingen, celsanering, ontdoeien, celdroging
- 7-inch touchscreen-controller met gekleurde pictogrammen
- Keuze uit tijd- of temperatuurgestuurde (sonde) koel-/vriescycli
- Enkelvoudige kernsonde-cascadecycli, timercycli, quick start functie
- Verwarmde kernsonde
- Kan verbonden worden met wifi
- Ethernetpoort
- USB-poort voor HACCP-gegevensverzameling
- Aanpasbare parameters
- Meerdere en aanpasbare cyclusfasen
- Instelbare ventilatorsnelheid
- Ontdooiing van de verwarming
- Elektrische expansieklep met driver
- Werkt bij omgevingstemperaturen tot +40 °C
- Intern ventilatorgedeelte kan worden geopend voor eenvoudige reiniging rondom en achter
- Verdampers met kataforesecoating ter bescherming tegen corrosie
- Hoofdschakelaar
- Toegang tot de elektrische kast aan de voorzijde
- Smart connectors voor naadloze installatie en koppeling met andere producten uit dezelfde serie

**GARANTIEPERIODE**

**1 jaar**

**UITWENDIG**

**RvS AISI 304**

Geschikt voor koudemiddel: R744



# HOSHIZAKI

## PREMIER TK150 CO2 1N BK NF

### TECHNISCHE SPECIFICATIES

Koelsysteem	Temperatuurbereik	Voeding	Benodigde koelcapaciteit	Maximale systeemdruk	Vermogen	Zekeringwaarde	Snelkoel capaciteit (van +70°C tot +3° in 90 min.)	Snelvries capaciteit (van +70°C tot -18° in 4 uur)
Voor extern koelsysteem	-40/+40°C	1/220 - 240V/50Hz	18.500 W	60 Bar	510 W	16 Ampère	150 kg	100 kg

Klimaatklasse	Netto gewicht	Hoogte inclusief poten (minimum)	Hoogte inclusief poten (maximum)	Afmetingen buiten (B x D x H)
5	91 kg	2.094 mm	2.139 mm	1.015 mm x 410 mm x 2.094 mm

### VERZENDSPECIFICATIES

Afmetingen verpakt (B x D x H)	Volume (verpakt)	Bruto gewicht
1.050 mm x 2.270 mm x 583 mm	1,3 m3	129 kg

Disclaimer: Alles is in het werk gesteld om ervoor te zorgen dat de informatie in dit specificatieblad correct is op het moment van publicatie. Hoshizaki Europe BV aanvaardt geen verantwoordelijkheid of aansprakelijkheid voor typografische fouten of weglatingen of voor een verkeerde interpretatie van de informatie in de publicatie en behoudt zich het recht voor om zonder kennisgeving te wijzigen.



## HOSHIZAKI

Hoshizaki Belgium [info@hoshizaki.nl](mailto:info@hoshizaki.nl)  
Hoshizaki Danmark [info@hoshizaki.dk](mailto:info@hoshizaki.dk)  
Hoshizaki Deutschland [vertrieb@hoshizaki.de](mailto:vertrieb@hoshizaki.de)  
Hoshizaki France [info@hoshizaki.fr](mailto:info@hoshizaki.fr)  
Hoshizaki Iberia [info@hoshizaki.es](mailto:info@hoshizaki.es)  
Hoshizaki Italia [commerciale@hoshizaki.it](mailto:commerciale@hoshizaki.it)  
Hoshizaki Middle East [sales.ex@hoshizaki-europe.com](mailto:sales.ex@hoshizaki-europe.com)

Hoshizaki Netherlands [info@hoshizaki.nl](mailto:info@hoshizaki.nl)  
Hoshizaki Norge [salg@hoshizaki.no](mailto:salg@hoshizaki.no)  
Hoshizaki Sverige [order@hoshizaki.se](mailto:order@hoshizaki.se)  
Hoshizaki UK [uksales@hoshizaki.uk](mailto:uksales@hoshizaki.uk)  
Exportlanden [sales.ex@hoshizaki-europe.com](mailto:sales.ex@hoshizaki-europe.com)  
Andere landen [sales.ex@hoshizaki-europe.com](mailto:sales.ex@hoshizaki-europe.com)

[www.hoshizaki.nl](http://www.hoshizaki.nl)



# HOSHIZAKI

## PREMIER TK150 CO2 1N BK NF

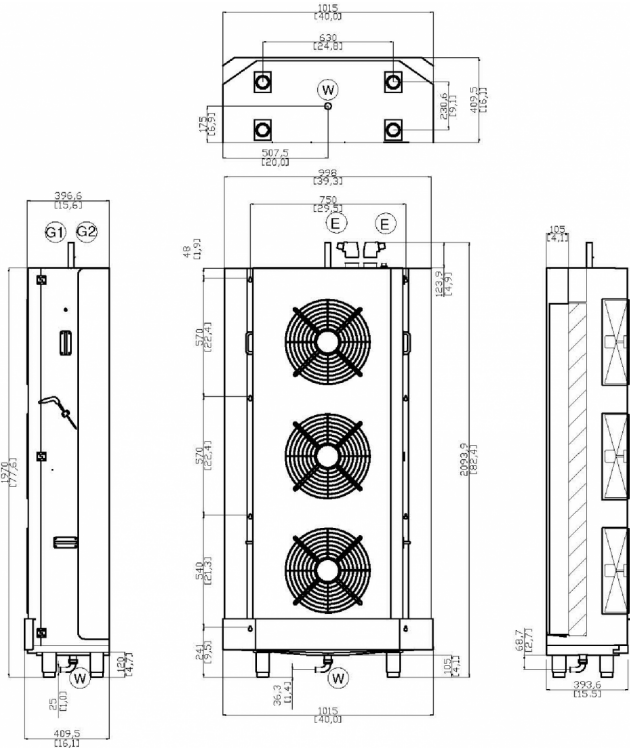

H MIN 120 (4.72 in)  
H MAX 165 (6.50 in)

G1 INGRESSO REFRIGERANTE Ø16mm - CO2 Ø10mm  
REFRIGERANT INLET Ø16mm - CO2 Ø10mm  
G2 USCITA REFRIGERANTE Ø28mm - CO2 Ø16mm  
REFRIGERANT OUTLET Ø28mm - CO2 Ø16mm

E CONNESSIONE ELETTRICA  
ELECTRICAL CONNECTION

W CONNESSIONE SCARICO: Ø1" GAS DRITTO VERSO IL BASSO O CURVA DN25 ORIENTABILE (fornita a comando)  
DRAIN CONNECTION: Ø1" GAS STRAIGHT DOWN OR DN25 ADJUSTABLE ELBOW (provided with the equipment)

VOLUME CONSIGLIATO PER OGNI MODULO 3,8m<sup>3</sup>  
RECOMMENDED VOLUME PER MODULE 3,8m<sup>3</sup>

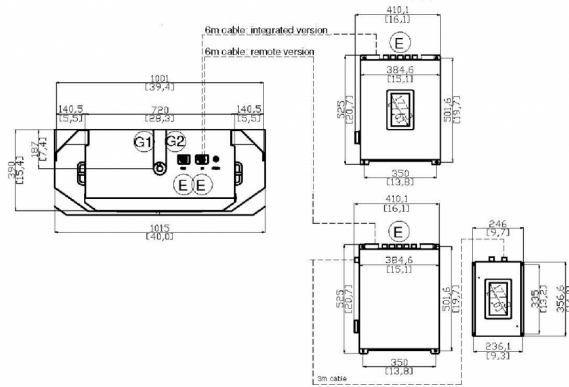

Hoshizaki Belgium  
Hoshizaki Danmark  
Hoshizaki Deutschland  
Hoshizaki France  
Hoshizaki Iberia  
Hoshizaki Italia  
Hoshizaki Middle East

[info@hoshizaki.nl](mailto:info@hoshizaki.nl)  
[info@hoshizaki.dk](mailto:info@hoshizaki.dk)  
[vertrieb@hoshizaki.de](mailto:vertrieb@hoshizaki.de)  
[info@hoshizaki.fr](mailto:info@hoshizaki.fr)  
[info@hoshizaki.es](mailto:info@hoshizaki.es)  
[commerciale@hoshizaki.it](mailto:commerciale@hoshizaki.it)  
[sales.ex@hoshizaki-europe.com](mailto:sales.ex@hoshizaki-europe.com)

Hoshizaki Netherlands [info@hoshizaki.nl](mailto:info@hoshizaki.nl)  
Hoshizaki Norge [salg@hoshizaki.no](mailto:salg@hoshizaki.no)  
Hoshizaki Sverige [order@hoshizaki.se](mailto:order@hoshizaki.se)  
Hoshizaki UK [uksales@hoshizaki.uk](mailto:uksales@hoshizaki.uk)  
Exportlanden [sales.ex@hoshizaki-europe.com](mailto:sales.ex@hoshizaki-europe.com)  
Andere landen [sales.ex@hoshizaki-europe.com](mailto:sales.ex@hoshizaki-europe.com)

[www.hoshizaki.nl](http://www.hoshizaki.nl)